

Parafusos sextavados em aço inoxidável no modelo Hygienic DESIGN

Descrição do artigo/Imagens dos produtos



Descrição

Material:

Aço inoxidável 1.4404.

Versão:

peça polida.

Indicação:

A superfície do parafuso sextavado é polida e o design otimizado especialmente para o uso na área de higiene.

A cabeça do parafuso foi projetada de forma semiesférica no topo e o colar afunilado com a respectiva forma oblíqua.

Em vez de relevos ou escareamentos de interferência, a cabeça do parafuso apresenta uma superfície lisa com uma profundidade de rugosidade muito menor do que Ra 0,8 µm.

De fácil limpeza, já que a sujeira e os resíduos do próprio produto ou do produto de limpeza dificilmente aderem.

Acessórios:

Para apertar e afrouxar os parafusos sem danos, recomendamos utilizar uma chave de boca em combinação com o encaixe de proteção (K1362).

Desenhos

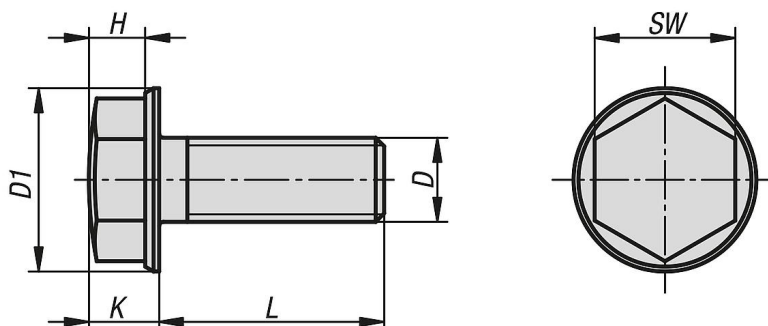

Visão geral dos artigos

Parafusos sextavados em aço inoxidável no modelo Hygienic DESIGN

Código do artigo	Material do corpo básico	D	D1	H	K	L	SW
K1411.03X06	aço inoxidável A4	M3	7	3	3,8	6	5,5
K1411.03X08	aço inoxidável A4	M3	7	3	3,8	8	5,5
K1411.03X10	aço inoxidável A4	M3	7	3	3,8	10	5,5
K1411.03X12	aço inoxidável A4	M3	7	3	3,8	12	5,5
K1411.03X16	aço inoxidável A4	M3	7	3	3,8	16	5,5
K1411.04X06	aço inoxidável A4	M4	9,2	3	4	6	7
K1411.04X08	aço inoxidável A4	M4	9,2	3	4	8	7
K1411.04X10	aço inoxidável A4	M4	9,2	3	4	10	7
K1411.04X12	aço inoxidável A4	M4	9,2	3	4	12	7
K1411.04X16	aço inoxidável A4	M4	9,2	3	4	16	7
K1411.04X20	aço inoxidável A4	M4	9,2	3	4	20	7
K1411.04X25	aço inoxidável A4	M4	9,2	3	4	25	7

Parafusos sextavados em aço inoxidável no modelo Hygienic DESIGN

Visão geral dos artigos

Código do artigo	Material do corpo básico	D	D1	H	K	L	SW
K1411.04X30	aço inoxidável A4	M4	9,2	3	4	30	7
K1411.04X35	aço inoxidável A4	M4	9,2	3	4	35	7
K1411.05X08	aço inoxidável A4	M5	10,5	3,7	4,7	8	8
K1411.05X10	aço inoxidável A4	M5	10,5	3,7	4,7	10	8
K1411.05X12	aço inoxidável A4	M5	10,5	3,7	4,7	12	8
K1411.05X16	aço inoxidável A4	M5	10,5	3,7	4,7	16	8
K1411.05X20	aço inoxidável A4	M5	10,5	3,7	4,7	20	8
K1411.05X25	aço inoxidável A4	M5	10,5	3,7	4,7	25	8
K1411.05X30	aço inoxidável A4	M5	10,5	3,7	4,7	30	8
K1411.05X35	aço inoxidável A4	M5	10,5	3,7	4,7	35	8
K1411.06X08	aço inoxidável A4	M6	13	4	5	8	10
K1411.06X10	aço inoxidável A4	M6	13	4	5	10	10
K1411.06X12	aço inoxidável A4	M6	13	4	5	12	10
K1411.06X16	aço inoxidável A4	M6	13	4	5	16	10
K1411.06X20	aço inoxidável A4	M6	13	4	5	20	10
K1411.06X25	aço inoxidável A4	M6	13	4	5	25	10
K1411.06X30	aço inoxidável A4	M6	13	4	5	30	10
K1411.06X35	aço inoxidável A4	M6	13	4	5	35	10
K1411.06X40	aço inoxidável A4	M6	13	4	5	40	10
K1411.06X45	aço inoxidável A4	M6	13	4	5	45	10
K1411.06X50	aço inoxidável A4	M6	13	4	5	50	10
K1411.06X55	aço inoxidável A4	M6	13	4	5	55	10
K1411.06X60	aço inoxidável A4	M6	13	4	5	60	10
K1411.06X65	aço inoxidável A4	M6	13	4	5	65	10
K1411.08X12	aço inoxidável A4	M8	16,8	5,5	6,5	12	13
K1411.08X14	aço inoxidável A4	M8	16,8	5,5	6,5	14	13
K1411.08X16	aço inoxidável A4	M8	16,8	5,5	6,5	16	13
K1411.08X20	aço inoxidável A4	M8	16,8	5,5	6,5	20	13
K1411.08X25	aço inoxidável A4	M8	16,8	5,5	6,5	25	13
K1411.08X30	aço inoxidável A4	M8	16,8	5,5	6,5	30	13
K1411.08X35	aço inoxidável A4	M8	16,8	5,5	6,5	35	13
K1411.08X40	aço inoxidável A4	M8	16,8	5,5	6,5	40	13
K1411.08X45	aço inoxidável A4	M8	16,8	5,5	6,5	45	13
K1411.08X50	aço inoxidável A4	M8	16,8	5,5	6,5	50	13
K1411.08X55	aço inoxidável A4	M8	16,8	5,5	6,5	55	13
K1411.08X60	aço inoxidável A4	M8	16,8	5,5	6,5	60	13
K1411.08X65	aço inoxidável A4	M8	16,8	5,5	6,5	65	13
K1411.08X70	aço inoxidável A4	M8	16,8	5,5	6,5	70	13
K1411.08X75	aço inoxidável A4	M8	16,8	5,5	6,5	75	13
K1411.08X80	aço inoxidável A4	M8	16,8	5,5	6,5	80	13
K1411.10X16	aço inoxidável A4	M10	20,6	7,3	8,3	16	16
K1411.10X20	aço inoxidável A4	M10	20,6	7,3	8,3	20	16
K1411.10X25	aço inoxidável A4	M10	20,6	7,3	8,3	25	16
K1411.10X30	aço inoxidável A4	M10	20,6	7,3	8,3	30	16
K1411.10X35	aço inoxidável A4	M10	20,6	7,3	8,3	35	16
K1411.10X40	aço inoxidável A4	M10	20,6	7,3	8,3	40	16
K1411.10X45	aço inoxidável A4	M10	20,6	7,3	8,3	45	16
K1411.10X50	aço inoxidável A4	M10	20,6	7,3	8,3	50	16
K1411.10X55	aço inoxidável A4	M10	20,6	7,3	8,3	55	16
K1411.10X60	aço inoxidável A4	M10	20,6	7,3	8,3	60	16
K1411.10X65	aço inoxidável A4	M10	20,6	7,3	8,3	65	16
K1411.10X70	aço inoxidável A4	M10	20,6	7,3	8,3	70	16
K1411.10X75	aço inoxidável A4	M10	20,6	7,3	8,3	75	16
K1411.10X80	aço inoxidável A4	M10	20,6	7,3	8,3	80	16
K1411.05X60	aço inoxidável A4	M5	10,5	3,7	4,7	60	8
K1411.03X20	aço inoxidável A4	M3	7	3	3,8	20	5,5
K1411.03X25	aço inoxidável A4	M3	7	3	3,8	25	5,5
K1411.03X30	aço inoxidável A4	M3	7	3	3,8	30	5,5
K1411.04X40	aço inoxidável A4	M4	9,2	3	4	40	7
K1411.05X40	aço inoxidável A4	M5	10,5	3,7	4,7	40	8
K1411.05X45	aço inoxidável A4	M5	10,5	3,7	4,7	45	8

Parafusos sextavados em aço inoxidável no modelo Hygienic DESIGN

Visão geral dos artigos

Código do artigo	Material do corpo básico	D	D1	H	K	L	SW
K1411.05X50	aço inoxidável A4	M5	10,5	3,7	4,7	50	8
K1411.12X25	aço inoxidável A4	M12	23,8	8,6	10	25	18
K1411.12X30	aço inoxidável A4	M12	23,8	8,6	10	30	18
K1411.12X35	aço inoxidável A4	M12	23,8	8,6	10	35	18
K1411.12X40	aço inoxidável A4	M12	23,8	8,6	10	40	18
K1411.12X45	aço inoxidável A4	M12	23,8	8,6	10	45	18
K1411.12X50	aço inoxidável A4	M12	23,8	8,6	10	50	18
K1411.12X60	aço inoxidável A4	M12	23,8	8,6	10	60	18
K1411.16X30	aço inoxidável A4	M16	29,7	11,1	12,5	30	24
K1411.16X35	aço inoxidável A4	M16	29,7	11,1	12,5	35	24
K1411.16X40	aço inoxidável A4	M16	29,7	11,1	12,5	40	24
K1411.16X45	aço inoxidável A4	M16	29,7	11,1	12,5	45	24
K1411.16X50	aço inoxidável A4	M16	29,7	11,1	12,5	50	24
K1411.16X60	aço inoxidável A4	M16	29,7	11,1	12,5	60	24
K1411.20X40	aço inoxidável A4	M20	36	15	16,3	40	30
K1411.20X45	aço inoxidável A4	M20	36	15	16,3	45	30
K1411.20X50	aço inoxidável A4	M20	36	15	16,3	50	30
K1411.20X60	aço inoxidável A4	M20	36	15	16,3	60	30