

Cilindro posicionador pneumático

Descrição do artigo/Imagens dos produtos

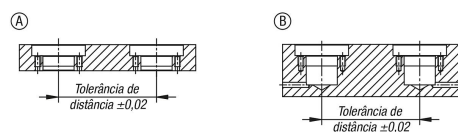

Descrição

Material:
Aço temperado.

Versão:
niquelado.

Indicação:
O acionamento pneumático desprende as 3 esferas de fixação. A seguir, elas se deslocam para o interior, possibilitando assim a troca do dispositivo. Ao remover o ar, as 3 esferas se deslocam para fora, fixando o dispositivo seguramente. Este sistema de fácil operação permite uma redução significativa dos tempos de troca de ferramentas e equipagem da máquina.

Desenhos

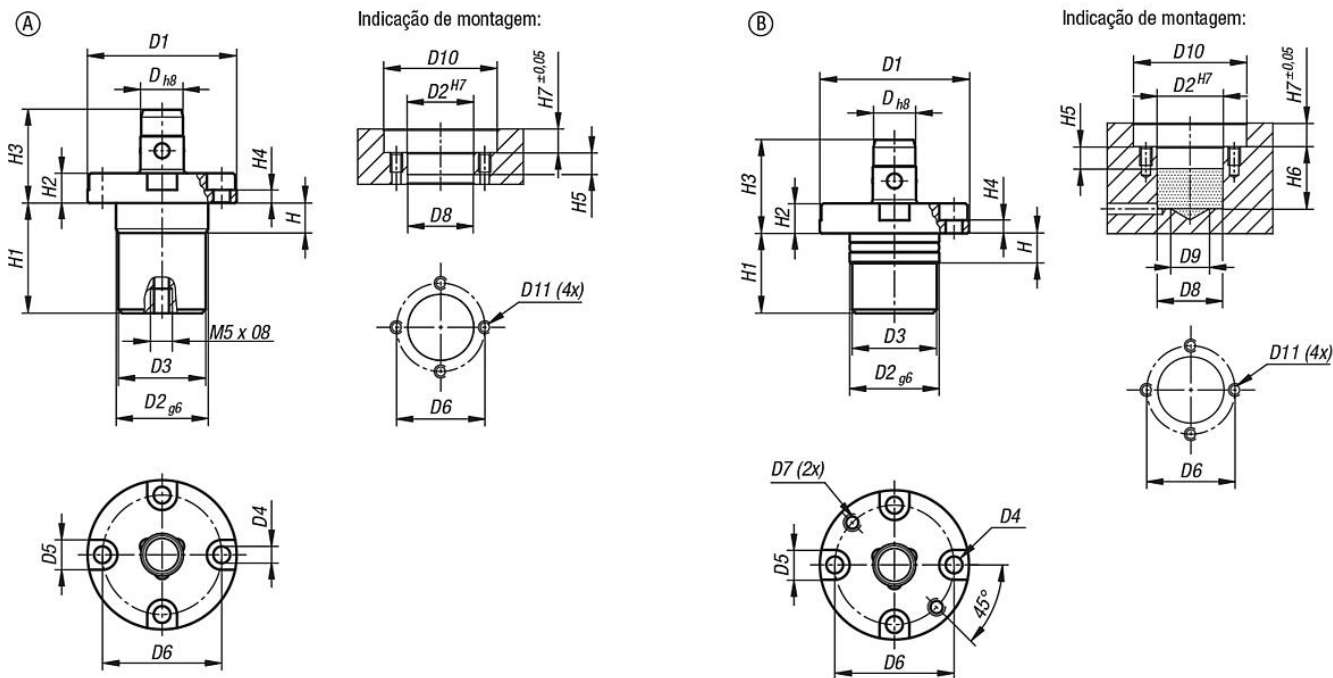

Visão geral dos artigos

Cilindro posicionador pneumático

Código do artigo	Forma	D	D1	D2	D3	D4	D5	D6	D7	D8	D9	D10	D11	H	H1	H2	H3	H4	H5	H6	H7	Força de retenção F1 N
K1219.112	A	12	40	24	23,4	4,5	8	32	-	23,8	-	41	M4	8	29,5	8	25	3,5	8,5	-	8,5	250
K1219.116	A	16	51	32	31,4	5,5	9,5	41	-	31,8	-	52	M5	8,5	31,7	9,5	28,5	4	9	-	10	350
K1219.212	B	12	40	24	23,4	4,5	8	32	M4	23,8	14	41	M4	8	24,5	8	25	3,5	8,5	25,5	8,5	250
K1219.216	B	16	51	32	31,4	5,5	9,5	41	M5	31,8	20	52	M5	8,5	25,5	9,5	28,5	4	9	26,5	10	350

