

Morsa NC com largura de mordente 125 mm

Descrição do artigo/Imagens dos produtos

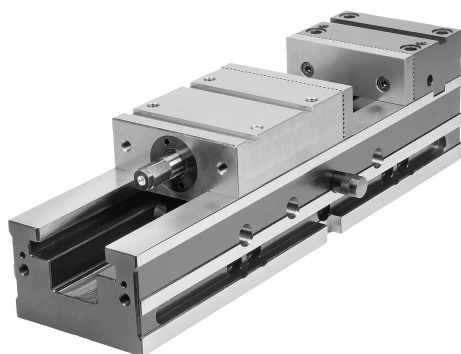

Descrição

Material:

Estrutura básica e alojamento do mordente de aço cementado.

Versão:

endurecido e retificado em todos os lados.

Características:

Morsas NC são versáteis, pois podem ser utilizadas para diferentes trabalhos de fixação:

- Repetibilidade igual/menor que 0,01 mm
- Mordentes fixos presos em todos os níveis (X,Y,Z)
- Aplicação vertical direta na mesa de trabalho
- Grande área de fixação devido aos mordentes escalonados de encaixe
- Reversível na lateral, com furos de fixação para distâncias de ranhuras entre 63 mm e 100 mm
- Pré-ajuste rápido da área de fixação por meio de pinos de bloqueio encaixáveis
- Equipamento básico com dois mordentes roscados reversíveis e uma manivela

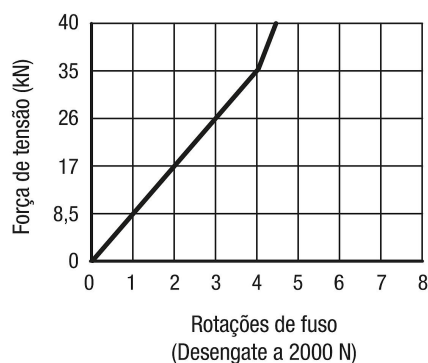

Desenhos

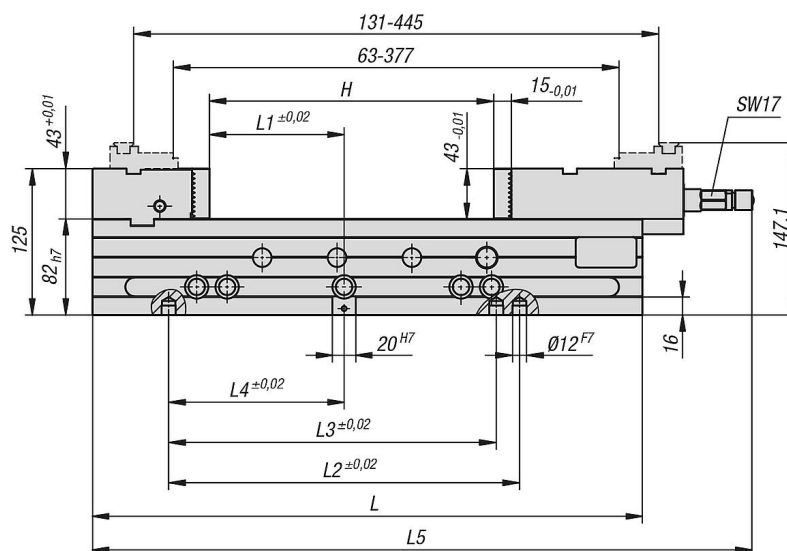

Visão geral dos artigos

Morsa NC com largura de mordente 125 mm

Código do artigo	B	L	L1	L2	L3	L4	L5	H Faixa de aperto	Peso kg
K1238.125470	125	470	115	300	280	150	564	0-239	37,6

