

## Mordente escalonado de encaixe para usinagem de 5 eixos

Descrição do artigo/Imagens dos produtos

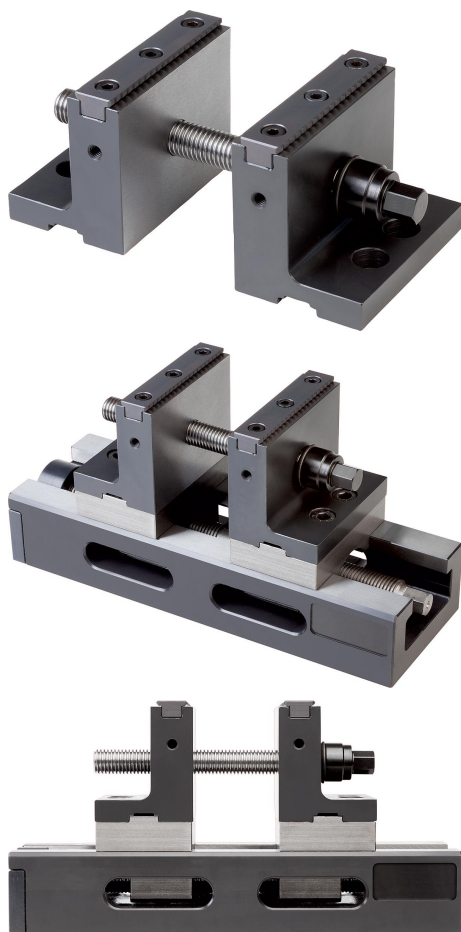

### Descrição

#### Material:

Aço.

#### Versão:

Mordente escalonado endurecido, superfícies de fixação polidas.  
Barra serrilhada endurecida.

#### Indicação para encomenda:

Mordentes escalonados de encaixe na versão alta em pares com dois inserts recartilhados tipo gripper e três fusos de fixação com comprimentos diferentes.

#### Indicação:

A peça de trabalho será fixada primeiramente com o fuso centralizador inferior e depois reapertada com o fuso superior.

#### Equipamento básico:

Para mordente com largura de 80 mm.

Fornecimento do mordente escalonado de encaixe na versão alta em pares com 2 inserts recartilhados tipo "Gripper" e 3 fusos de fixação com comprimentos diferentes.

1. Comprimento 80 mm, área de fixação 6 mm a 35 mm.
2. Comprimento 140 mm, área de fixação 6 mm a 95 mm.
3. Comprimento 200 mm, área de fixação 6 mm a 155 mm.

Para morsa autocentrante com largura de mordente de 125 mm.

Fornecimento do mordente escalonado de encaixe na versão alta em pares com 2 inserts tipo "Gripper" e 3 fusos de fixação com comprimentos diferentes.

1. Comprimento 110 mm, área de fixação 6 mm a 60 mm.
2. Comprimento 245 mm, área de fixação 6 mm a 200 mm.
3. Comprimento 315 mm, área de fixação 6 mm a 270 mm.

#### Vantagens:

Ideal para a usinagem de 5 lados. Estrutura maior na mesa de trabalho para máquinas com 5 eixos. Força de tensão age diretamente abaixo da peça de trabalho. Os mordentes modulares podem ser reequipados para morsas autocentrantes de 80mm e 125mm. A peça de trabalho será fixada primeiramente com o fuso centralizador inferior e depois reapertada com o fuso superior.

# Mordente escalonado de encaixe para usinagem de 5 eixos

Desenhos

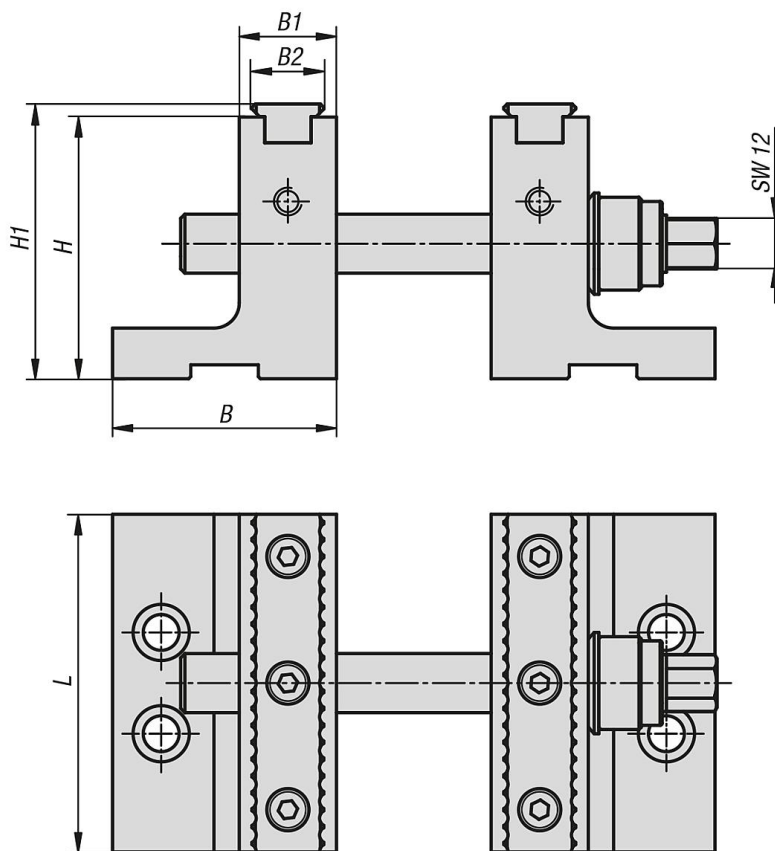

Esquema de força de tensão

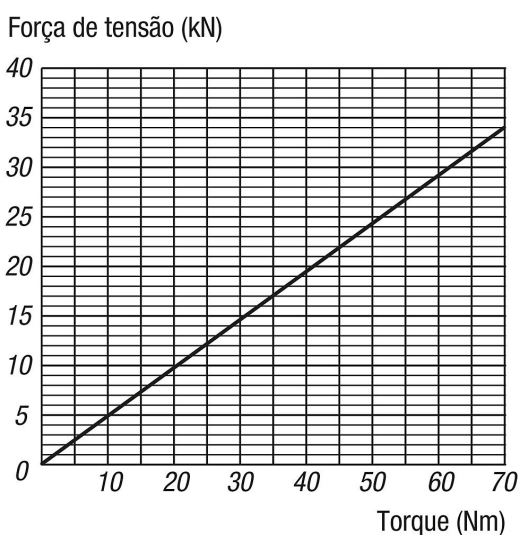

## Visão geral dos artigos

### Mordente escalonado de encaixe para usinagem de 5 eixos

Código do artigo	Versão 1	B	B1	B2	H	H1	L	Peso kg
K1115.0801	para usinagem de 5 eixos	53	23	17	62	65,1	80	2,689

## Mordente escalonado de encaixe para usinagem de 5 eixos

### Visão geral dos artigos

Código do artigo	Versão 1	B	B1	B2	H	H1	L	Peso kg
<b>K1115.1251</b>	para usinagem de 5 eixos	67	23	17	90	93,1	125	6,32