

Morsa de 3 eixos para ranhuras em T

Descrição do artigo/Imagens dos produtos

Descrição

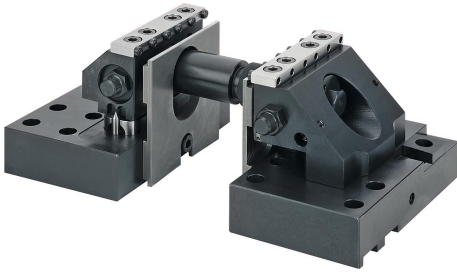

Desenhos

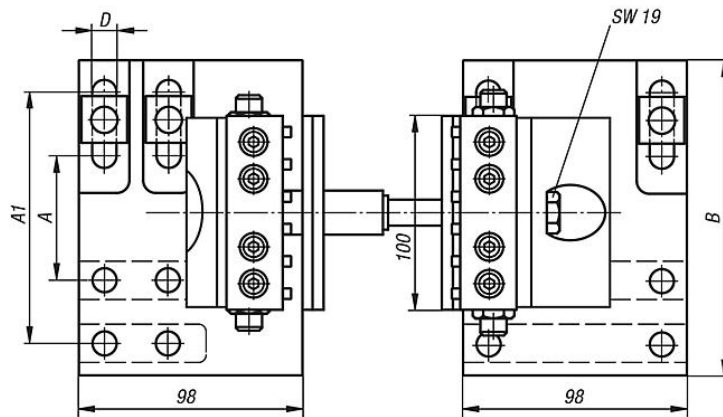
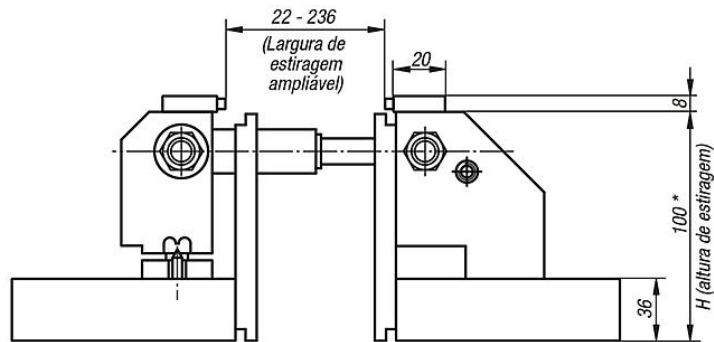

Força de tensão da morsa de 3 eixos

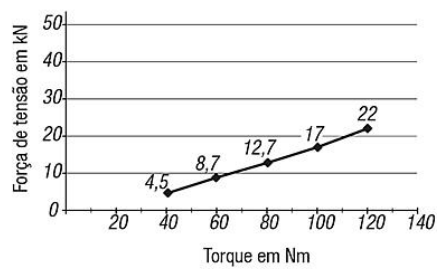

Morsa de 3 eixos para ranhuras em T

Visão geral dos artigos

Morsa de 3 eixos para ranhuras em T

Código do artigo	Adequado para	A	A1	B	D	H	Força de aperto máx. kN	Peso kg
K0940.063100	distância das ranhuras 63 - 126	63	126	158	12,5	100 *	22	14,8