

Morsa de 3 eixos para placa de fixação

Descrição do artigo/Imagens dos produtos

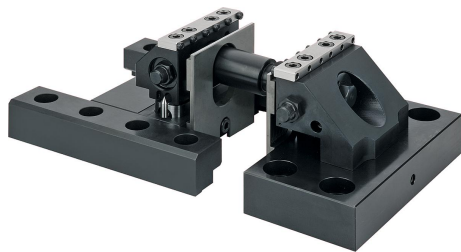

Descrição

Desenhos

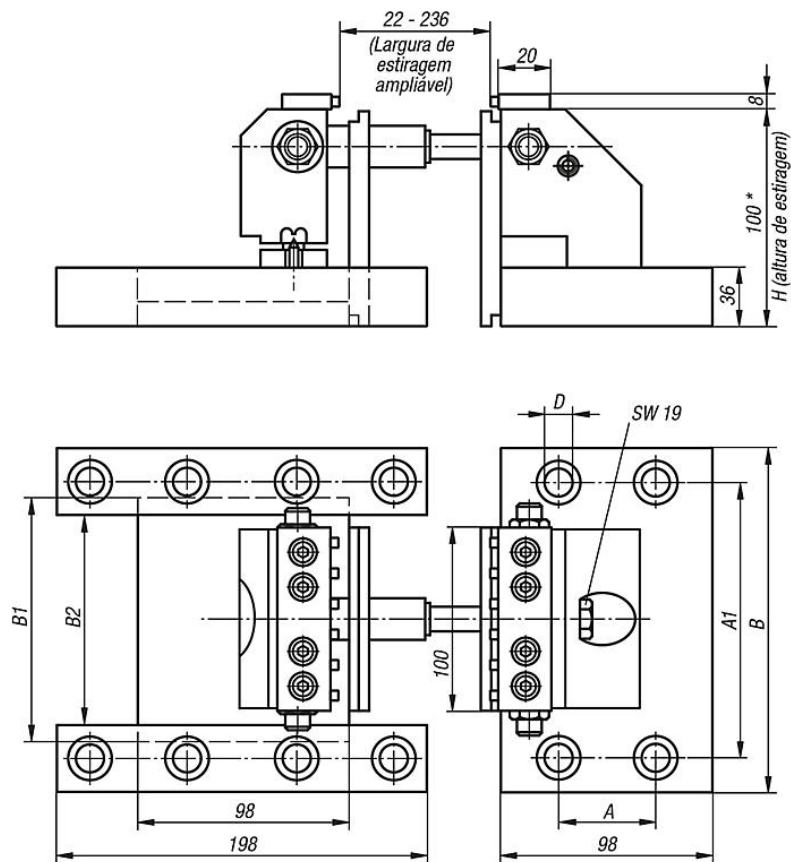

Força de tensão da morsa de 3 eixos

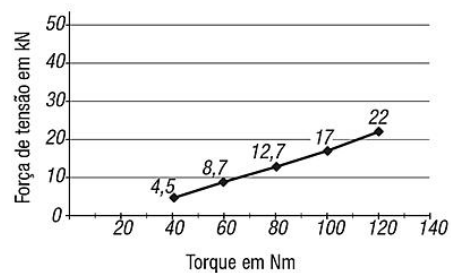

Morsa de 3 eixos para placa de fixação

Visão geral dos artigos

Morsa de 3 eixos para placas de fixação

Código do artigo	Distância dos entalhes	A	A1	B	B1	B2	D	H	Força de aperto máx. kN	Peso kg
K0939.4012100	40x40 (M12)	40	160	190	148	124	12	100 *	22	18,88
K0939.5012100	50x50 (M12)	50	150	190	138	114	12	100 *	22	19,445
K0939.5016100	50x50 (M16)	50	150	190	134	110	16	100 *	22	18,74